

Der er vigtigt at du vedligeholder din maskine, for at forbygge nedbrud og forlænge dens levetid.

## **Dagligt**

Spildebakke tømmes, front, og tappehaner aftørres.

## **Hver eller hver 2. ugen**

Maskinen tømmes, alle dele afvaskes, samt pakning smørers med godkendt vaseline  
Køre du med mælkeprodukt skal det ske hver 4-5 dag - Se holdbarhed på produktet

## **Hver måned**

Kondensator renses for støv

## **Hver 6. måned**

Akselpakning & Bøsnings udskiftet

Er disse dårlige løber der koncentrat ind i kølesystem og det bliver med tiden utæt og maskine taber gassen

## **Hver 12 måned**

Udskiftning af:

Akselpakning & bøsning

Beholderpakning

Pakning i tappehåndtaget

Grundrensning af kondensator med trykluft

Generelt kontrol af lejer og øvrige dele

## **Service aftale**

- Fuld service med montør besøg og alle dele

- Vi kan i korrekte interval sende dig pakninger, så du husker at få udskiftet

## **Kontakt os for mere info**

### **Salg:**

Tlf.: 45 76 44 96 – kontakt@kasperco.dk

### **Service & reservedele**

Tlf.: 29 33 92 56 – service@kasperco.dk

## Afmontér beholderen.

Løft den forreste del, indtil den kommer fri (1). Skub til den bageste del for at fjerne beholderen (2).

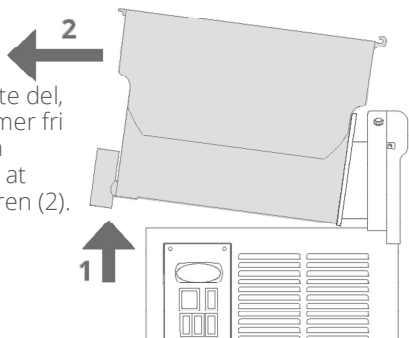

2.3

## Fjern: bageste pakning.

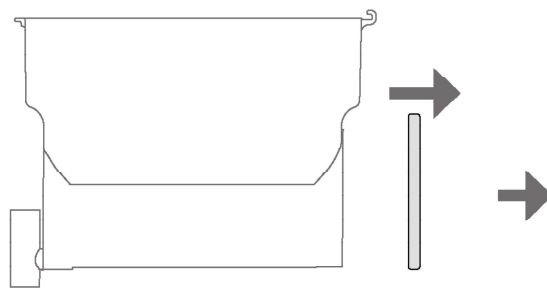

2.4

## Tag ud.

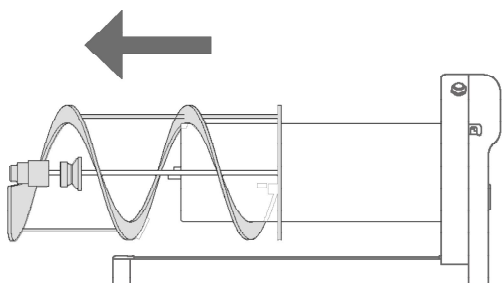

2.5

## Fjern: spildbakke.

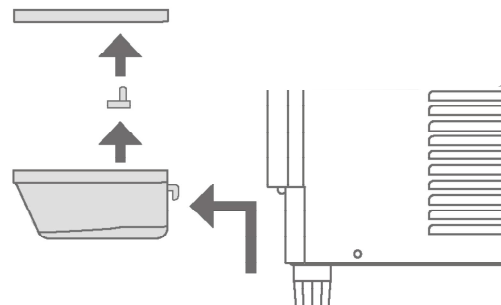

3.1

(2 % natriumhypochlorit i en vandig opløsning)

Rengør med desinficeringsmiddel, skyl efter med vand.

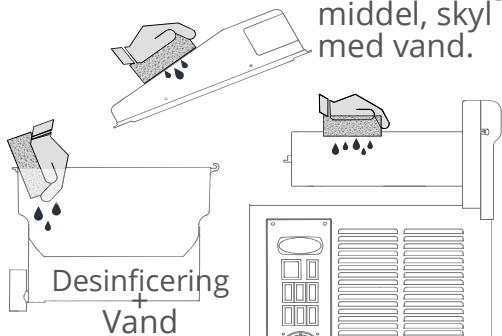

3.2

## Læg de øvrige dele i blød.

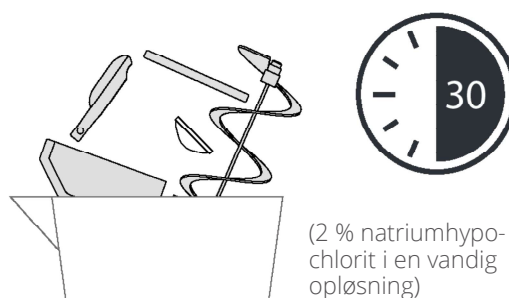

3.3

(2 % natriumhypochlorit i en vandig opløsning)

## Lad det tørre.

Placér delene på en ren overflade og lad dem tørre.

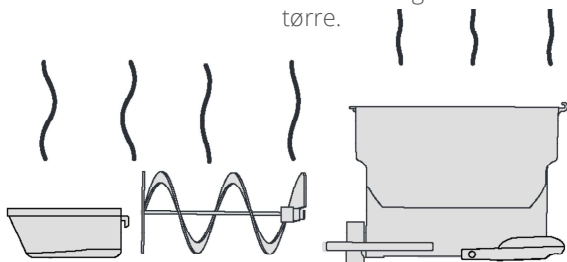

4.1

## Montering: spildbakke.

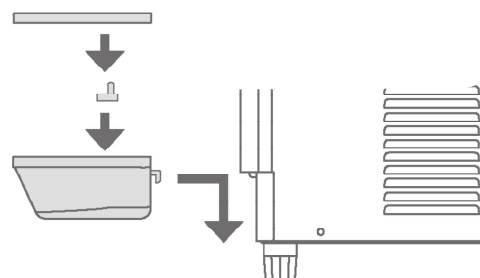

4.2

## Montering og smøring af pakning

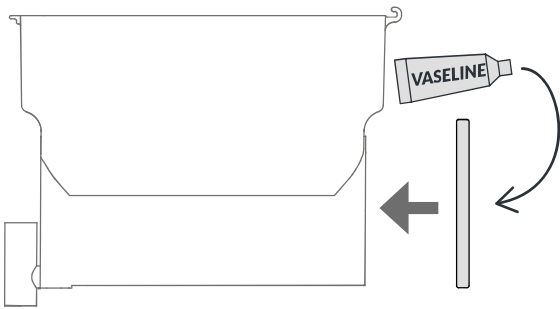

4.3

## Montering af blandingsselement

Sæt blandingsselementet i og drej det, indtil spindeldokken (A) går i indgreb med stemplet (B).

\*Kontroller, at pakningen sidder korrekt efter afmontering i forbindelse med rengøring heraf.

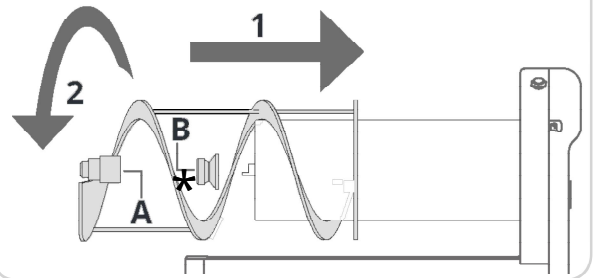

4.4

1  
 Monter beholderen

Tryk beholderen nedad, indtil den går i indgreb med bakken.

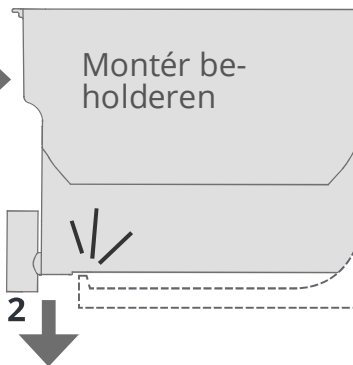

4.5

## Smøring af tappehane

Smør alle pakningen på tappehane godt.

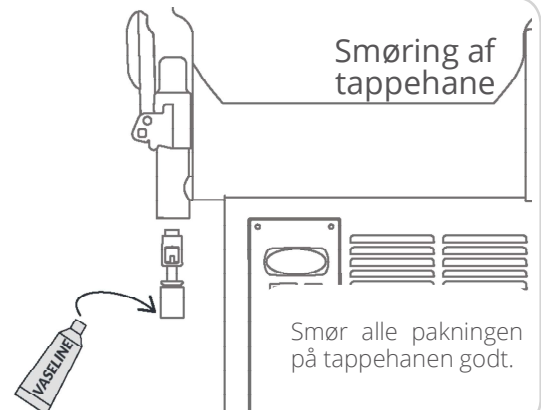

4.6

## Montering af tappehane

Træd fjederen ind i vandhanens øverste rør og stemplet i det nedre rør. Sæt hættens, sæt kammen på plads, og placer stiften gennem hullerne i hættens.

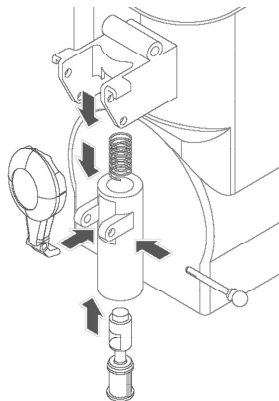

4.7

## Montering af dæksel

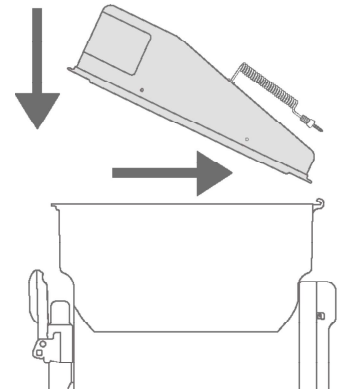

5.1

## Efterskylling

Fyld beholderen med vand. Blandingsmodus i 5 minutter. Tøm beholderne.

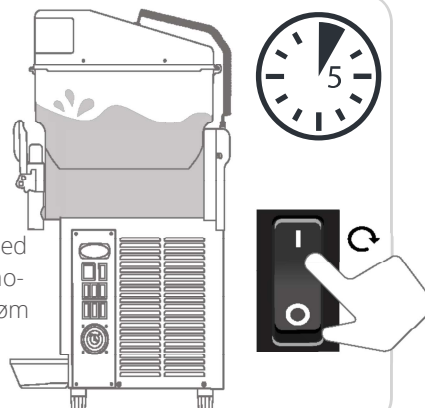

5.2

Ved sæsonens afslutning, eller når maskinens ydeevne falder, anbefales det at rengøre luftkondensatoren på maskinen.

Rengøring af kondensator må kun udføres af en specialiseret tekniker, som skal overholde alle de operative sekvenser og benytte de passende midler under streng iagttagelse af de gældende regler inden for området.

### Maskiner med 1 beholder:

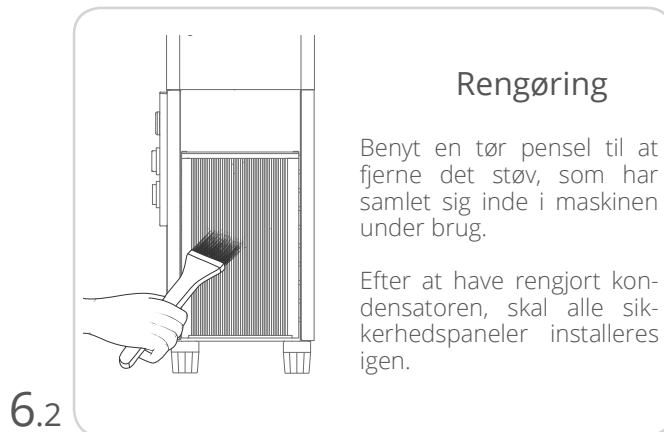
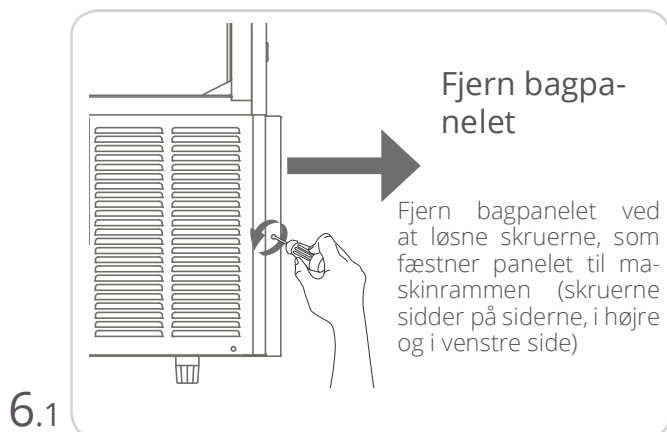

### Maskiner med 2 og 3 beholdere:

